

# hyperlinken, tussenpersonen & the value gap

IE Zomer Forum

7 juli 2016

# Onderwerpen

- **Hyperlinken**

- Wat is de juridische status van verschillende vormen?
- Onder het auteursrecht / de naburige rechten / de onrechtmatige daad?

- **Tussenpersonen**

- Wie is het?
- Wanneer is hij aansprakelijk?
- Wat moet hij doen?

- **The value gap**

- Wat is het?
- Moet er iets aan gebeuren?
- Wat moet er aan gebeuren?

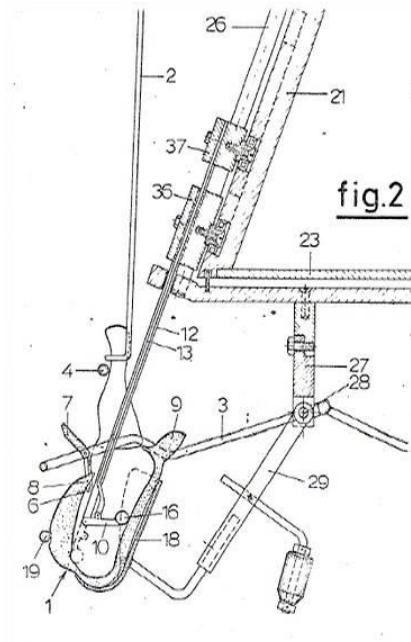

# Hyperlinken



Remy Chavannes, Arnout Groen,  
Sikke Kingma, Thijs van Aerde



- Wat is de juridische status van verschillende vormen?
- Onder het auteursrecht / de naburige rechten / de onrechtmatige daad?



# Over welke vormen van linken hebben we het?

1. **Gewone** link naar **homepage**.
2. **Deeplink** (naar achterliggende pagina)
3. **Embedded** link (tekst, beeld, muziek)
4. **'Misleidende' embedded** link (publiek ziet niet dat het een link is)
5. Met omzeiling van technische beperkingen

*All of the above*

- A. naar (evident) **illegale bron**
- B. naar (evident) illegale bron met **opzet** (desbewust)
- C. met **winstoogmerk** / reclame

# Stelling 1:

## Hyperlinken is nooit een openbaarmaking.

- a) omdat er geen 'transmission' (doorgifte) plaatsvindt. (AG Wathelet in GS Media).
- b) omdat er geen 'nieuw publiek' wordt bereikt. (Geen interventie die onmisbaar is).
  
- c) behalve als er technische beperkingen worden omzeild.

## Stelling 2:

Bij linken naar illegale bron is wél sprake van een nieuw publiek

- a) omdat er geen enkel publiek bij de toestemming is ingecalculeerd.
- b) omdat er anders sprake is van strijd met art. 11bis Berner Conventie.
- c) als er sprake is van een evident illegale bron
- d) als er sprake is van opzet
- e) als er sprake is van winstoogmerk
- f) als er sprake is van opzet en winstoogmerk.

# Stelling 3:

## Hyperlinken is onrechtmatig

- a) er naar een illegale bron wordt gelinked.
- b) er naar een evident illegale bron wordt gelinked.
- c) er opzettelijk naar een illegale bron wordt gelinked.
- d) er opzettelijk en systematisch met winstoogmerk naar (evident) illegale bronnen wordt gelinked.

# Stelling 4:

## Embedded hyperlinken

- a) Is (ook) nooit een auteursrechtelijk relevante 'communication to the public'. (HvJ in Svensson)
- b) Is altijd toelaatbaar als het voor het publiek duidelijk is dat er sprake is van een (embedded) link.
- c) Waarbij het publiek wordt misleid (= de indruk krijgt dat de informatie zich op de site zelf bevindt) vormt
  - i) een schending van de morele rechten van de auteur.
  - ii) een onrechtmatige daad.



## Stelling 5:

Systematisch embedded hyperlinken naar (legale) audiostreams van derden omgeven door reclame (vgl. Nederland.fm)

- a) Vormt een 'communication to the public' (Rb. Den Haag vóór Svensson)
- b) Is een vorm van databankrechtelijk relevant hergebruik (Vgl. Innoweb/Wegener; gaspedaal.nl)
- c) Is een vormen van ongerechtvaardigde verrijking
- d) Is onrechtmatig.

# Tussenpersonen



Jens van den Brink, Joris van Manen,  
Christiaan Alberdingk Thijm,  
Bernt Hugenholtz



- Wie is het?
  - ISP, hostingprovider, acces provider, bank, marktplaats
- Wanneer is hij aansprakelijk?
- Wat moet hij doen?



# Stelling 6: een 'tussenpersoon'

A. Kan altijd volstaan met een NTD (notice-and-takedown) systeem.

- Heeft ook stay-down-verplichtingen
- Moet ook preventief filteren.

B. Betrokken bij een dienst die evident overwegend gebruikt wordt voor illegaal aanbod

- Heeft ook stay-down-verplichtingen
- Moet ook preventief filteren.

# Stelling 7: een 'tussenpersoon'

- a) Behoeft in het geheel geen NAW gegevens te registreren of te bewaren.
- b) Dient NAW gegevens te verschaffen als het aannemelijk is dat er van inbreuk sprake is.
  - ook als het ('slechts') om illegaal downloaden gaat
  - alleen als er van opzettelijke inbreuk sprake is
  - alleen als er van systematische grootschalige inbreuk sprake is

# Stelling 8: een 'tussenpersoon'

dient altijd over geverifieerde NAW gegevens te beschikken.

- Leaseweb is verplicht alleen te verhuren aan partijen ...
- Marktplaats.nl is verplicht om alleen verkopers toe te laten (bedrijfsmatig én particulier) ...
- Microsoft en Google dienen alleen (hotmail en Gmail) e-mail adressen te verschaffen aan personen ...

*waarvan zij de NAW hebben gecontroleerd.*

# The value gap

Antoon Quaedvlieg, Paul Keller,  
Anja Kroeze,  
Rita Zipora



- Wat is het?
  - Platform met UCG (User Generated Content) verdient heel veel, maar is nergens verantwoordelijk voor.
- Moet er iets aan gebeuren?
  - Veel rechthebbenden vinden van wel.
- Wat moet er aan gebeuren?



# Stelling 9: UCG platforms maken openbaar

- a) Altijd
- b) Als ze winstoogmerk hebben
- c) Zijn volledig aansprakelijk
- d) Moeten collectieve vergoedingen gaan betalen

# Stelling 10: UCG platforms maken openbaar

Omdat het 'nieuw publiek' criterium van het HvJ EU in strijd is met art. 11 bis lid 1 sub 2 BC.

Auteurs van werken van letterkunde en kunst genieten het uitsluitend recht toestemming te verlenen tot: [...]

2° elke openbare mededeling, hetzij met of zonder draad, van het door de radio uitgezonden werk, wanneer deze mededeling door een andere organisatie dan de oorspronkelijke geschiedt;



# Stelling 11:

UCG platforms vallen niet onder art. 14 e-commerce richtlijn

- Of zouden daar niet meer onder moeten vallen.

Stelling 12:

De discussie over de panorama-uitzondering  
gaat niet over de panorama-uitzondering



“Skyline Rotterdam”

Foto: Roel Dijksta

Bron: [www.werkaandemuur.nl](http://www.werkaandemuur.nl)